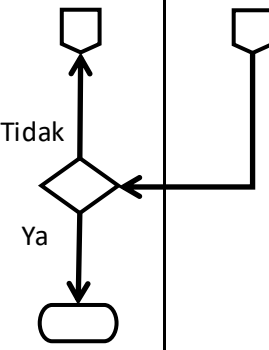
	NO SOP	: 4/SOP/B.03/2019
	TGL. PEMBUATAN	: 28 Oktober 2019
	TGL. REVISI	:
	TGL. EFEKTIF	: 1 November 2019
	DISAHKAN OLEH	: <div style="text-align: right;"> Kepala Biro Hukum  RR. Rita Erawati, SH, LLM NIP. 19680619 199503 2 001 </div>
NAMA SOP	: SOP Mekanisme Unggah Artikel Hukum ke website JDIH	
DASAR HUKUM:	KUALIFIKASI PELAKSANA	
<ol style="list-style-type: none"> 1 . PERPRES Nomor 33 Tahun 2012 tentang Jaringan Dokumentasi dan Informasi Hukum Nasional 2 . PERPRES Nomor 65 Tahun 2015 tentang Kementerian Perencanaan Pembangunan Nasional 3 . PERPRES Nomor 66 Tahun 2015 tentang Badan Perencanaan Pembangunan Nasional, sebagaimana diubah dengan Perpres Nomor 20 Tahun 2016 4 . Peraturan Menteri Pendayagunaan Aparatur Negara dan RB Nomor 35 Tahun 2012 Tentang Pedoman Penyusunan Standar Operasional Prosedur (SOP) Administrasi Pemerintahan 5 . Peraturan Menteri Perencanaan Pembangunan Nasional/Kepala Badan Perencanaan Pembangunan Nasional Nomor 4 Tahun 2016 tentang Organisasi dan Tata Kerja Kementerian Perencanaan Pembangunan Nasional/Badan Perencanaan Pembangunan Nasional 6 . Peraturan Menteri Hukum dan Hak Asasi Manusia Nomor 8 Tahun 2019 tentang Standar Pengelolaan Dokumen dan Informasi Hukum 7 . Petunjuk Pelaksanaan Nomor 6/JUKLAK/SESMEN/08/2018 tentang Pelaksanaan Peraturan Menteri Perencanaan Pembangunan Nasional/Kepala Badan Perencanaan Pembangunan Nasional Nomor 5 Tahun 2016 tentang Perencanaan, Pelaksanaan, Pelaporan, Pemantauan dan Evaluasi Kegiatan dan Anggaran 	<ol style="list-style-type: none"> 1 . memahami proses penyusunan dan pembuatan Artikel Hukum 2 . memahami proses pengunggahan data ke dalam website JDIH 	
KETERKAITAN	PERALATAN/PERLENGKAPAN	
	<ol style="list-style-type: none"> 1 . Konsep Artikel Hukum 2 . Komputer/Printer/Scanner 3 . Jarigan Internet 	
PERINGATAN	PENCATATAN DAN PENDATAAN	

No	Kegiatan	Pelaksana				Mutu Baku			Keterangan
		KABIRO Hukum	KABAG Pengembangan dan Informasi Hukum	KASUBBAG Data dan Informasi Hukum	Staf SUBBAG Data dan Informasi Hukum	Kelengkapan	Waktu	Output	
1	Menerima Konsep Artikel Hukum dari Penulis dan mendisposisikan kepada Kabag Pengembangan dan Informasi Hukum	<pre> graph TD Start([Start]) --> T1[KABIRO Hukum] T1 --> T2[KABAG Pengembangan dan Informasi Hukum] T2 --> T3[KASUBBAG Data dan Informasi Hukum] T3 --> D1{Ya/Tidak} D1 -- Ya --> T4[Staf SUBBAG Data dan Informasi Hukum] D1 -- Tidak --> T1 T4 --> T5[Staf SUBBAG Data dan Informasi Hukum] T5 --> D2{Ya/Tidak} D2 -- Ya --> End([End]) D2 -- Tidak --> T4 </pre>	Konsep Artikel Hukum	2 jam	Konsep Artikel Hukum, Disposisi				
2	Mendisposisikan kepada Kasubbag Pengembangan Hukum		Konsep Artikel Hukum, Disposisi	2 jam	Konsep Artikel Hukum, Disposisi				
3	Memeriksa Konsep Artikel Hukum dan membuat laporan hasil pemeriksaan untuk dilaporkan ke Kabag Pengembangan dan Informasi Hukum		Konsep Artikel Hukum, Disposisi	3 hari	Konsep Artikel Hukum, Laporan Hasil Pemeriksaan				
4	Memverifikasi layak atau tidaknya Konsep Artikel Hukum untuk diunggah di website JDIH - Jika layak, maka mendisposisikan ke Kasubbag Data dan Informasi Hukum - Jika tidak layak, maka akan dilaporkan ke Kabiro Hukum		Konsep Artikel Hukum, Laporan Hasil Pemeriksaan	4 jam	Dokumen Artikel Hukum, Disposisi				
5	Mendisposisikan kepada Staf Subbag Data dan Informasi Hukum untuk diunggah ke website JDIH		Dokumen Artikel Hukum, Disposisi	4 jam	Dokumen Artikel Hukum, Disposisi				
6	Mendigitalisasi dan mengunggah Dokumen Artikel Hukum dan metadatanya ke dalam sistem, lalu melaporkan hasil ke Kasubbag Data dan Informasi Hukum		Dokumen Artikel Hukum, Disposisi	6 jam	Dokumen Digital, Metadata Artikel Hukum				
7	Memeriksa dokumen digital Artikel Hukum dalam sistem JDIH - Apabila sesuai maka melaporkan ke Kabag Pengembangan dan Informasi Hukum untuk dilakukan verifikasi - Apabila tidak sesuai maka akan di kembalikan ke staf Subbag Data dan Informasi hukum untuk diperbaiki		Dokumen Digital, Metadata Artikel Hukum	4 jam	Dokumen Digital, Metadata Artikel Hukum				

8	<p>Memverifikasi dokumen digital Artikel Hukum dalam sistem JDIH</p> <ul style="list-style-type: none"> - Apabila sesuai maka Artikel Hukum berubah status menjadi "online" sehingga secara otomatis sudah dapat diakses oleh pengunjung website dan menginformasikan ke penulis - Apabila tidak sesuai akan dikembalikan ke Kasubbag Data dan Informasi Hukum untuk diperbaiki 		 <pre> graph TD Start([Start]) --> Decision{ } Decision -- Tidak --> End1([End]) Decision -- Ya --> End2([End]) End3([End]) --> Decision </pre>			Dokumen Digital, Metadata Artikel Hukum	4 jam	Dokumen Digital, Metadata Artikel Hukum	
---	---	--	--	--	--	---	-------	---	--